

Szyna wtryskowa TAURUS

Numery katalogowe: 0216-0001



Przeznaczenie

Szyna wtryskowa przeznaczona jest do montażu w instalacjach sekwencyjnego wtrysku gazu (instalacje LPG IV generacji) w pojazdach samochodowych z silnikami benzynowymi. Zapewnia precyzyjne dozowanie odparowanego i przefiltrowanego gazu do kanału dolotowego każdego cylindra silnika oddzielnie.

Homologacja

Szyna wtryskowa naszej produkcji sklasyfikowana jest jako 2A i posiada homologację wg dyrektywy ECE 67.01 nr E8 67R-014220

Budowa

Zasadnicze elementy szyny (korpus i płytki króćców) wykonane są z aluminium, płytki gniazd, która znajduje się pomiędzy nimi z tworzywa sztucznego, uszczelnienia z odpowiedniej do warunków pracy gumy. Pozostałe elementy wykonane są z materiałów przebadanych na odporność czynnika LPG. Króćce (1 i 3) wykonane są z mosiądzu. Wiązka przewodów zasilających (4) zakończona jest wtyczką AMP 282108.

Dane techniczne

ciśnienie pracy:	0,095 ÷ 0,105 MPa
temperatura pracy:	-20°C ÷ +120°C
czas martwy zaworu:	< 2ms
maksymalny czas otwarcia:	40ms
napięcie zasilania:	12V
prąd znamionowy:	2A / sekcję wtryskiwacza
gwint króćca wlotowego gazu:	3/8"
gwint króćców wylotowych:	1/8"
masa zaworu:	0,6 kg
okres gwarancji:	2 lata lub 30 000 km

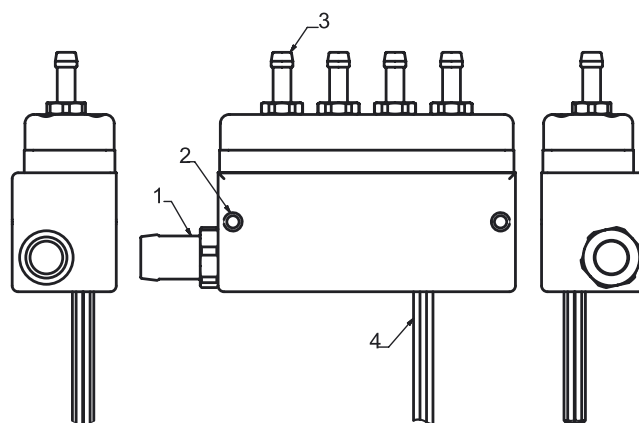
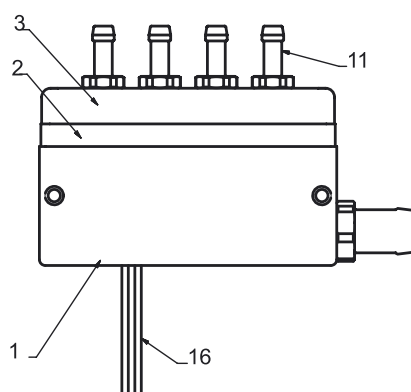

Montaż

Zawór należy montować możliwie blisko kanału dolotowego silnika. Im mniejsza odległość wtrysku gazu od wtryskiwaczy benzyny tym lepsza dynamika jazdy przy zasilaniu LPG.

Do montażu służą dwa tłumiki drgań, które mają za zadanie amortyzację drgań występujących w samochodzie. Tłumiki należy wkręcić w otwory 2.

Pozycja montażu szyny nie ma wpływu na właściwą jej pracę.

W celu zapewnienia właściwej pracy szyny wtryskowej jak również zabezpieczenia wtryskiwaczy benzyny przed uszkodzeniem wymagany jest zamontowanie w instalacji LPG filtra fazy lotnej, który również jest oferowany przez naszą firmę. Jako że kanał dolotowy gazu jest wykonany jako przelotowy jego przeciwny do wlotu koniec należy zaślepić korkiem lub króćcem z czujnikiem temperatury.

W celu zapewnienia właściwej pracy szyny wtryskowej należy tak wyregulować reduktor gazu, aby na jego wyjściu ciśnienie gazu zawierało się w granicach 0,095 ÷ 0,105 MPa.

W celu zapewnienia właściwej pracy szyny koniecznym jest regularne dokonywanie przeglądu stanu wkładu filtra fazy lotnej. W przypadku jego zabrudzenia należy dokonać wymiany wkładu na nowy.

Fabryka Automatyki „FACH” Spółka Akcyjna ul. Stawowa 50, 43-400 Cieszyn
tel.: +48 (0...33) 852 25 80 ÷ 84, fax: +48 (0...33) 852 10 85 e-mail: fach@fach.pl

Dział Sprzedaży i Marketingu
Seksja Kraj tel: +48 (0...33) 851 67 78 - 79 fax: +48 (0...33) 851 67 88 e-mail: sprzedaz@fach.pl
Seksja export: tel./fax +48 (0...33) 851 67 77 e-mail: marketing@fach.pl

Dział Zaopatrzenia
tel.: +48 (0...33) 851 67 80 fax: +48(0...33) 852 10 85 e-mail: zaopatrzenie@fach.pl

